

材 料 表(準備部材)

種 別	規 格	数 量
コンクリート巻鉄蓋	T-25	4 組
調整リング	H=	- 個
L型固定金具	SS400	8 個
L型固定金具固定用ボルト(L=30)	SS400-M12	16 本
止水ジョイントパイプφ150	SJP150	3 組
樹脂巻ステップ	-	8 本
亜鉛Rステップ	SS400+HDZ55	- 本
ステップ固定用ボルト(L=30)	SUS304-M12	16 本
ステップ固定用ワッシャー	SUS304-M12	16 枚
ピットホール(標準・ゴムパッキン付き)	SUS430	4 組
ダストトラップ(標準・φ150用)	SUS304	1 組
芯棒打込み式座金付きアンカー (下穴ドリル径=φ8.5mm L=30mm)	SUS304-M8	26 組
OKエポボンド	弾力性接着剤	12 本
止水栓	-	4 個
フック	SS400	2 本
本体吊り金具(アイボルト)	SS400-M16	4 個

★オプション

<p>OCS-AB オイルチェックセンサー</p> <p>OCS固定プレート</p> <p>ピットホール</p> <p>OCS-AB本体</p> <p>電源部</p> <p>アラーム</p> <p>ACコード</p> <p>★油水分離槽専用吸着マットもご用意できます。</p>	<p>着脱式ダストトラップ150 (SUS t=0.8mm)</p> <p>300</p> <p>50 200 50</p> <p>135</p> <p>※パンチングメタル (4面)</p> <p>360</p> <p>240</p> <p>120</p> <p>160</p> <p>200</p> <p>250</p> <p>135</p>	<p>止水ジョイントパイプ150</p> <p>隙間はコーキング材充填</p> <p>止水ジョイント管</p> <p>止水ジョイントナット</p> <p>ナット外径φ195</p> <p>φ150</p> <p>φ66</p> <p>25</p> <p>φ74</p> <p>30</p> <p>φ50</p> <p>穴加工径φ170</p>
--	--	---

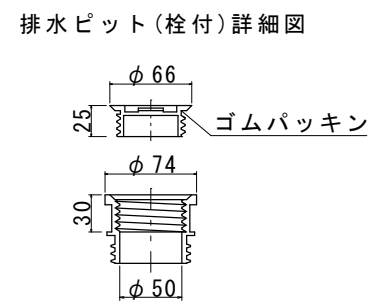

■お客様ご記入欄

現場名	
略称名	
■G.L~管下	H=()mm
■接続管(呼び径) 管種()・φ()mm	
備考欄	

品名(規格名)	参考重量(1基)	数 量
上部900×900×150	285kg	4基
下部900×900×850	900kg	4基
合 計	1185kg	4組

※受注製造品につき、管径・管位置をご指示願います。
※防水処理及び、接続される管材は製品に含まれません。
※ピットホール、ダストトラップのアンカー打ちは現場にてお願いします。
尚、取付の際には締めすぎにご注意下さい。

品名	0.K式油水分離槽 4槽式 OKY0-0910			
承認	検 図	設 計	縮 尺	図 示
				図 番
				0910-4

株式会社 オーイケ